

 **D'AVINO**



**DS70**



**DS  
70**

		<b>DS70 - Tombereau pivotant articulé</b>
Capacité de chargement	Kgs	7.000
Système de déchargement		Déchargement trilatéral
Hopper Capacity Levelled/Heaped	l	2.800/3.600
Moteur		YANMAR– Diesel Turbo – Stage V – kW 53,7 (Hp 72) YANMAR– Diesel Turbo – Stage IIIA – kW 52,1 (Hp 70,7)
Transmission hydrostatique		2-vitesses hydrostatiques.Vitesse Av/Ar electro-hydraulique. Essieux avec réduction planétaire sur différentiel
Vitesse (max.)	Km/h	28
Poids à vide	Kgs	3.500
Pente franchissable		40%
Circuite hydraulique		Pompe double engrenage 13,8/16,0 cm3
Pneus AV/ARR		12,5/80 - 18 A6
Angle externe de braquage	°	35
Braquage/inclinaison	Bar	135/190
Capacité réservoir carburant	l	78
Capacité réservoir hydraulique	l	90
Frein de service/parquage		A bain d'huile, multidisques,opéré hydrauliquement
Equipement standard		Arc pliable ROPS - Système Anti vandale - Ceinture de sécurité siège ergonomique - Alarme marche arrière - attelage de remorquage
Options :		Equipment d'éclairage

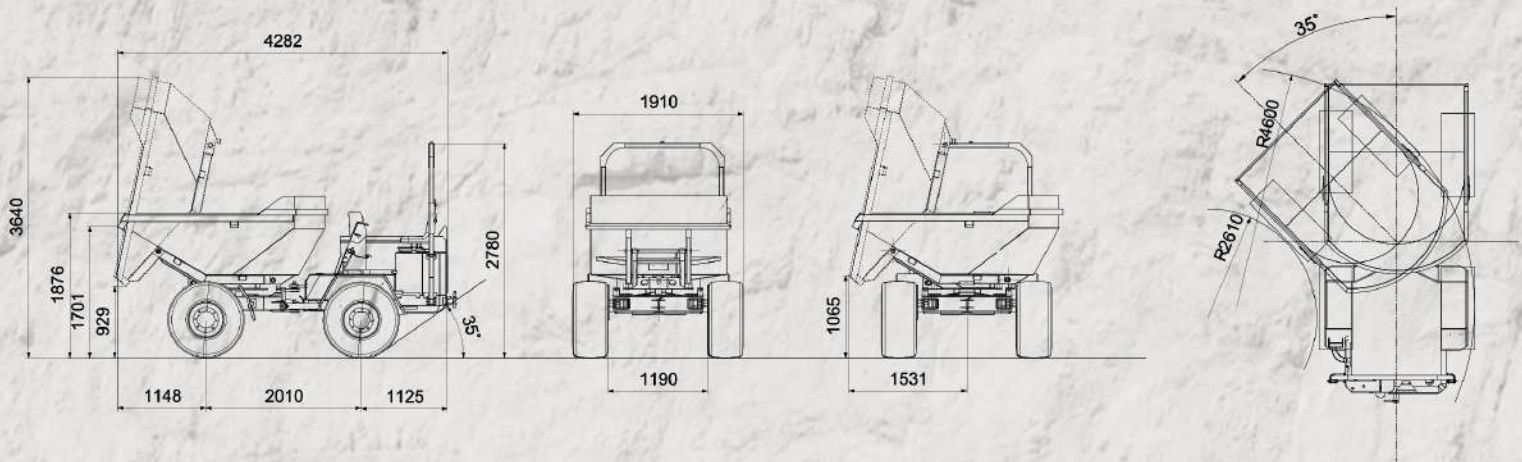

AMOG srl | I-80031 Brusciano (NA) | Tel. +39 081 658 8361 | sales@davinogroup.biz

davinomixer.com